

# Závodník od Rozzo

Testováno  
**TEST**  
pro vás



Přestože mají i hliníkové devětadvacítky domácí značky Rozzo všestrannou sportovní geometrii, karbonové biky přece jen nabídnou ostřejší svezení a vyšší míru komfortu v sedle. Po dvou hliníkových modelech jsme totiž prověřili třetí nejvyšše postavený karbonový kousek, jehož rychlý a svižný jízdní projev byl místy až návykový.

Jste-li tedy fandové hltání kilometrů v lehkém či středně náročném terénu, testovaný Peak 20 vám jich dopřeje velkou porcí na jeden zátah.

## Jednoduchost bez příkras

Z karbonu lze dnes kouzlit tvary popírající občas logiku, ale tady vsadil výrobce na jednoduchost a funkcionalismus, takže nižší hlavová trubka přechází masivnějším profilem do kruhové spodní trubky, jejíž postupně eliptický profil se směrem ke středovému pouzdru logicky rozšiřuje pro navýšení tuhosti. To horní trubka naopak ze širokého průřezu vpředu ubírá na výšce i šířce směrem k sedlové trubce, kterou plynu obchází ze stran přechodem do sedlových vzpěr. Ty jsou na pohled opravdu tenké a nedohání to ani na šířce, takže sázka na malý průřez pro co nejlepší absorpci rázů. Do středně vysokých řetězových vzpěr přechází přes hladce tvarované patky, a i když řetězové vzpěry nespolehají na nějaký extra masivní profil, na tuhosti kolem středového pouzdra se to nijak negativně nepodepsalo. Tady výrobce vsadil na dostatečnou průchodnost i pro širší plášť a praktické závitové provedení. Celý uzel kolem středového pouzdra



má plynulé přechody bez ostrých lomů, je tuhý a bláto nemá šanci nikde se usadit. Dokonce zde nechybí hliníkový držák pro případnou montáž vodítka řetězu. Kabeláž tažená vnitřkem rámu vstupuje jednoduše zepředu do hlavové trubky a je nedělená, bez vnitřních vodicích tunelů. Uvnitř se pohybuje bez odporu, takže výměna nebude nijak komplikovaná. Překvapivě tohle řešení nevedlo k nějakým nechtěným zvukovým projevům na rozbitém povrchu, takže rám je tichý. Chválíme UDH patku přehazovačky,

tady už se počítá s modernou. Čím rám tak trochu vyčnívá mimo hlavní proud, je grafika loga nebo geometrických prvků na horní trubce. Tečky a plochy jsou lehece vystouplé, takže tvoří zajímavý prostorový efekt, to se

hodně povedlo. Dva páry závitů pro montáž košíků jsou samozřejmostí, jiné montážní body zde ale nehledáme, je to sportovně závodní rám, žádný turista či zimák.

Na co Rozzo obecně sází, je komponentová uniformita, takže pohon je zde kompletní dvanáctková řada SLX, tudíž odrazení dolů je na rozdíl od XT možné jen o jeden pastorek, ale nijak to nevadí. Brzdy



Deore pak doplňují shimanovské náboje na průmyslových ložiskách, tedy řešení bez nutnosti seřizovat kónusy.

Ráfky s vnitřní šířkou 27 mm jsou spolu s dráty Sapim výborná volba pro zajištění odolnosti i stability širších plášťů, byť tady je obutá šíře 2,25 palce v rychlejší provedení dezénu. Vidlice Rock Shox Judy ve verzi Silver s ocelovými nohama je pak asi jediným ústupkem směrem k nižší ceně, a přestože nabídné dálkový lockout, dražší modely už sází na Recon s hliníkovými nohama či SID, takže je na zvážení, jak moc závodně budete kolo používat a zda nepřiplatit. Ke komponentům s vlastním logem či od značky BBB pak nemáme výhrady, protože řídítka s příjemným zadním zahnutím jsou vyloženě komfortním kouskem i pro dlouhé roviny, o gripech platí totéž. Sportovní sedlo sem vyložené patří, to všechno pak s příjemnou hmotností 12,6 kilogramu svádí k rychlé jízdě a tu si tady jezdec opravdu vychutná.

## Zábava a výkon v jednom

Tabulka určující výběr odpovídající velikosti rámu mi sice na 189 centimetrů jasně přikazuje největší 21" velikost, ale nerad honím řídítka daleko před sebou, takže volím prostřední devatenáctku, kde je 633 mm horní trubka přesně dle mého gusta. Dlouhá sedlovka dovolí vysunutí do optimální pozice a ještě malá rezerva po rysku zbývá, takže jsem sice svojí výškou čtyři centimetry přes tabulku, ale kolo je živé a obratné, kdo by naopak chtěl delší stabilnější projev, asi zvolí velikost dle tabulky, tedy tu větší. Díky klasickému sedlovému úhlu sedím pohodlně vzadu a šlapu jen mírně před sebe, aby váha na rukou byla optimálně rozložena, takže žádná moderna, ale ani klasické staré XC, kde byste seděli příliš vzadu. Úchop řídítek je doslova rozmazlující, tady vyseknu poklonu hned na začátku a ještě jednou na konci. Sedlo je spíše sportovní, ale ani



delší pobyt na něm nebyl nepříjemný, sedlovka s průměrem 30,9 je pak vzhledem k menší ochotě pružit jasným potvrzením toho, že volba menší velikosti s více vysunutou sedlovkou přinese více pohodlí. Rychlý dezén plášťů není nic do bláta, ale prašný, kamenitý a rychlý podklad mu je vyloženě po chuti a s odpovídajícím tlakem jsou pláště pohodlné a prostě jedou. Tady jen malou vsuvku o tom, jak moc často vás na takovém kole napadne otázka, proč pořizovat gravel na širších pláštích, když tohle nejede o tolik pomaleji a přitom je to mnohem víc univerzální stroj. Peak 20 jede a jede opravdu s chutí zrychlovat jak v sedle, tak ze sedla, kde přece jen příšel ke slovu lockout vidlice trochu častěji. Její chuť houpat se při šlapání výkon trochu omezuje, takže tuning na lepší kousek doporučujeme, rám si to zaslouží. Hbitý projev a rychlost vetknutá do DNA kola jdou ruku v ruce s převody, kde 34 zubů pře-

a určitá míra boční flexe je cítit jen z horní partie předního trojúhelníku. Do zatáčky tak kolo není pocitově tak tvrdé. Zadní stavba dokáže zpracovat určitou míru rázů, takže vše je rozumně vyvážené ve smyslu sportovně-komfortní konstrukce.

Jedete si svoje tempo na rovině, zrychlíte, když chcete, zamknete vidlici, vezmete za to ze sedla a kolo neprotestuje, ani nezpomaluje. Do výjezdů vás nenutí přesouvat se na špičku sedla a extrémně krčit lokty, na zadní jde v rozumné míře, takže ani ostrá stoupání mu nejsou proti srsti. Jakmile dojde na sjezd, tak záleží na rychlosti a charakteru trati, jak moc budete muset geometrii krotit. Rychlé táhlé sjezdy chtějí trochu jistější vedení řídítek, přece jen je geometrie hravější a není to stabilní tank, který by vás protáhl všude. Zato klikaté trailly a pomalejší prudké úseky jsou o velké porci zábavy, byť logicky kvůli vzorku plášťů není bláto nebo příliš těžký terén o moc velké jistotě.



vodníku je ideální volba jak na rychlé roviny a sjezdy, tak i pro méně zdatné jezce do prudkých stoupání. Svižná jízda je pak o velice hbité změně směru, a to má hlava úhel 68,5 stupně, tedy trochu položený pro jistější vedení předního kola. Ťuknete do řídítek a předeč točí okamžitě, držíte je pevně a kolo poslouchá a vede stopu, aby jen čekalo na svoji příležitost zase ostře zatočit. Tohle není pro začátečníka, skoro bych se odvážil napsat, jenže on Peak padne hned od začátku do ruky, takže se s ním rychle sžijete a zjistíte, že není vrtkavý nebo nestabilní, jen je prostě živý. Když víte, co chcete, dokážete s ním projet uzavřenou zatáčku, že ani nevíte jak, přeskočíte z jedné koleje do druhé a ve vzduchu ještě hodíte zadním kolem do boku, k odlepení od země jej nemusíte přemlouvat. Prostě má obratnost v genech a samozřejmě, že větší velikost by byla o něco klidnější, ale tenhle styl XC bikování občas hraničí s trailovými choutkami je dokonalým mixem vlastností. Jak už jsem psal, kolo jede velice svižně a ochotně, rám se kolem středového pouzdra a zadní stavby nijak nepoddává, takže přenos energie je slušný

Do zatáček jde Peak až přeočhotně a i přes dobrou prostupnost terémem ve výjezdech tady ukáže optimální výšku těžiště i pro vynikající „flow“ v klopenkách nebo na menších skocích. Tohle kolo vás bude v hravém



terénu opravdu bavit, protože můžete nalehnout na řídítka vykroužit zatáčku, stejně jako s přitazením řídítek občas odskočit hranu po zadním. XC stroj, ale tak trochu s přesahem do hravější části jízdního spektra. A když se vyřadíte v hravém terénu, můžete zase ukrajet kilometry směrem domů, rychlost jízdy je tady až návyková. ■

## Technické specifikace

**Rám:** Carbon Toray T700/T800  
**Vidlice:** Rock Shox Judy Silver TK, 100 mm  
**Klíky:** Shimano SLX, 34 z., 175 mm  
**Brzdy:** Shimano Deore, 180/160 mm  
**Řazení:** Shimano SLX, 1x12  
**Přehazovačka:** Shimano SLX  
**Náboje:** Shimano TC500/MT410, boost  
**Ráfky:** Rozzo RX2027  
**Pláště:** GoodYear Peak Premium, 29x2,25"  
**Kazeta:** Shimano SLX, 10-51  
**Sedlo:** Selle San Marco Monza Start 140C  
**Sedlovka:** BBB SkyScraper  
**Ridítka:** BBB BHB-09 Horizon, 760 mm  
**Představec:** BBB BHS-09 Rider  
**Hmotnost:** 12,6 kg  
**Cena:** 46 990 Kč

Velikost: 19"

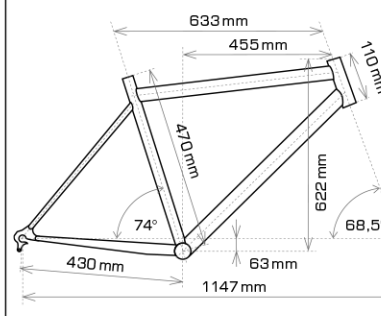

➕ obratnost, lehký jízdní projev, ovladatelnost

➖ pláště v blátě